

## Instructions d'installation du kit de feux DEL (s'adapte à la carrosserie #8010) Concerne les pièces #8038, 8039

### Contenu du kit #8038 :

- Module d'éclairage à DEL
- Répartiteur
- Support du répartiteur
- Ensemble faisceau de phares
- Ensemble faisceau de feux arrière
- Étrier
- Réflecteur de projecteur de phare (2)
- Vis à tête ronde de 2,6 x 8 mm (2)
- Vis d'assemblage de 2,5 x 15 mm (2)
- Attaches en Z (10)
- Supports d'attache en Z (2)
- Ruban adhésif en mousse à double face

### Contenu du kit #8039 :

- Répartiteur
- Support du répartiteur
- Ensemble faisceau de phares
- Ensemble faisceau de feux arrière
- Étrier
- Réflecteur de projecteur de phare (2)
- Vis à tête ronde de 2,6 x 8 mm (2)
- Attaches en Z (10)
- Supports d'attache en Z (2)
- Ruban adhésif en mousse à double face

### Outils requis:

- Clé Allen de 2,0 mm
- Clé Allen de 1,5 mm
- Pince à tranchant latéral (pour couper les attaches en Z)

### Instructions d'installation du module d'éclairage à DEL (Fig. 1) (Kit #8038 uniquement) :

1. Installez le module d'éclairage à DEL (A) sur le bac de plancher de châssis gauche. Fixez-le avec les vis d'assemblage de 2,5 x 15 mm (2).
2. Retirez les vis du couvercle du boîtier du récepteur et le serre-fil ; enlevez le couvercle et la bride.
3. Retirez les deux vis à tête fraisée de 3 x 10 mm du support de batterie (C).
4. Soulevez le support de batterie et acheminez le fil rouge (raccord mâle) du module d'éclairage à DEL jusqu'au côté droit du châssis, entre les deux servos T-Lock, en passant par l'orifice du boîtier du récepteur. Branchez le raccord au canal 1 du récepteur (D). **Note** : Le raccord peut être branché à tout canal n'étant pas de télémétrie sur le récepteur TQi.
5. Appliquez une goutte supplémentaire de graisse de silicone (pièce n° 1647 de Traxxas, vendue séparément) sur le serre-fil. La graisse améliorera l'étanchéité. Remplacez la bride et les vis.
6. Vérifiez que le joint torique est correctement posé dans la cannelure du boîtier du récepteur, de sorte que le couvercle ne le pince ni ne l'endommage d'aucune manière que ce soit.

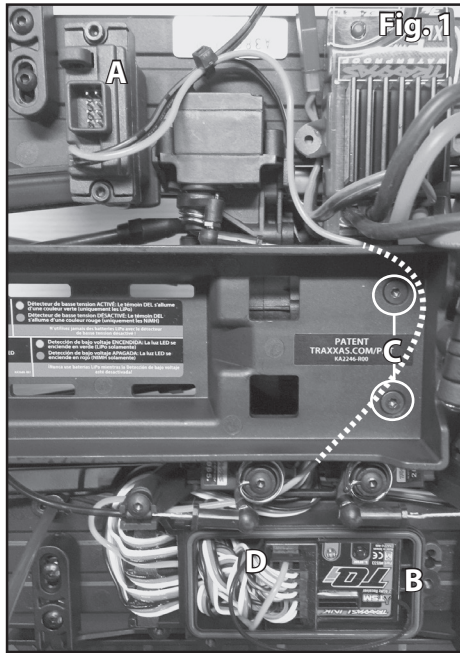

7. Installez le couvercle et les vis. Examinez le couvercle pour vérifier que le joint torique n'est pas visible.
8. Remplacez les vis sur le support de batterie.
9. Connectez le fil noir (raccord femelle rouge) à partir du module d'éclairage à DEL au fil rouge (raccord mâle) sortant du contrôleur de vitesse électronique XL-5 HV.

### Installation des phares DEL (Fig. 6)

1. Retirez le vis à tête ronde de 2,5 x 6 mm de chaque ensemble de phare et retirez les ensembles (E) de la calandre (voir le diagramme d'assemblage, Fig. 6). Conservez et réutilisez les supports de phare en plastique et tout le matériel.
2. Installez les réflecteurs chromés (F) (2) sur les circuits imprimés des faisceaux de phares à DEL (G) (Fig. 2).

#### **Note** : Les réflecteurs doivent être installés correctement de façon

à ce que la face inférieure des réflecteurs comporte une encoche pour le dégagement des fils sur les circuits imprimés. Alignez les dispositifs de positionnement (taquets sur les réflecteurs avec les trous des circuits imprimés). De plus, la face inférieure des réflecteurs comporte une encoche pour le dégagement des fils sur les circuits imprimés.

3. Installez les circuits imprimés dans les supports de phare en plastique existants (H); puis, installez la lentille pour phare (I) sur les réflecteurs chromés et sur les circuits imprimés (Fig. 3).

**Note** : Alignez les dispositifs de positionnement (taquets sur les lentilles avec les trous des circuits imprimés et les supports de phares).

4. Installez les ensembles complets de phares gauche et droit dans la calandre avant et fixez-les avec la vis à tête ronde de 2,5 x 6 mm retirée lors du démontage.

5. Emboîtez les feux de position latéraux à DEL dans les récipients près de chaque phare.

### Installation des feux de recul à DEL (Fig. 6)

**Note** : Le faisceau de feux de recul à DEL (J) comporte des DEL de 5 mm avec une bande de couleur rouge près du connecteur et un fil long et court.

1. Installez le fil court du faisceau sur le côté gauche (conducteur) de la carrosserie du véhicule.
2. Emboîtez les DEL des feux de recul dans les récipients des feux de recul.

### Acheminement des fils (Fig. 7)

Lors de l'installation des faisceaux de feux DEL, prenez note de l'endroit où l'installation commence et se termine dans le Diagramme de câblage (Fig. 7). Installez les supports d'attache en Z et utilisez les attaches en Z pour fixer le câblage à la carrosserie aux endroits prévus. Les attaches en Z n'ont pas besoin d'être serrées; laissez un peu de mou pour permettre le mouvement du fil.

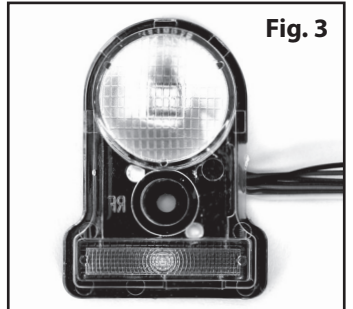

### Diagramme d'assemblage

Fig. 6

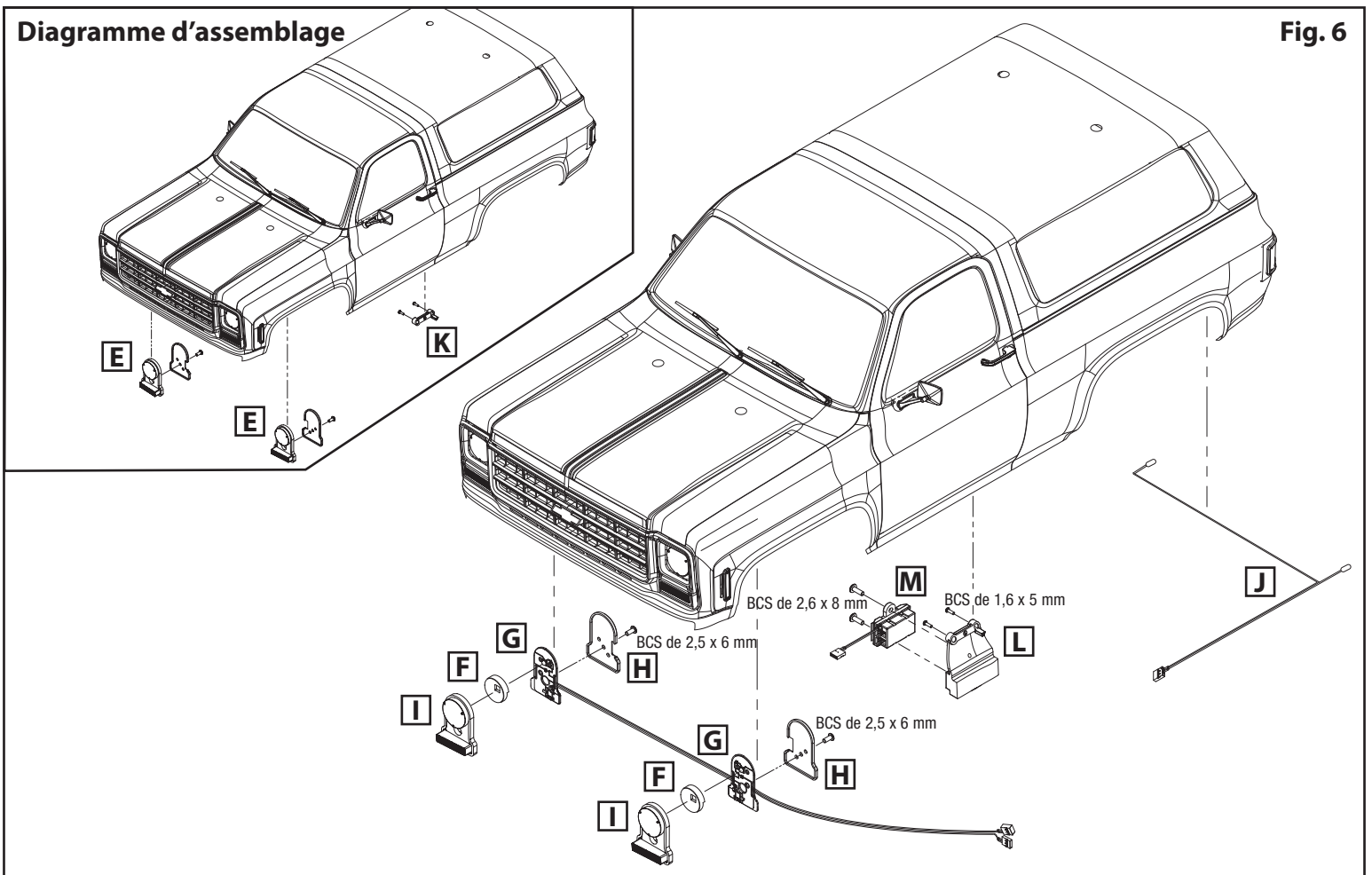

### Installation du répartiteur

1. Retirez les vis à tête ronde (2) de 1,6 x 5 mm du support de la poignée de porte (K) du côté conducteur (côté gauche). Retirez le support.
2. Détachez la pellicule de protection du ruban adhésif en mousse inclus et fixez-le à la surface plate à l'arrière du support du répartiteur (L) (Fig. 4). *Ne retirez pas la pellicule de l'autre côté du ruban à cet instant.*
3. Installez le support du répartiteur et fixez-le avec les vis à tête ronde de 1,6 x 5 mm (2) comme indiqué à la Fig. 5.
4. Pliez doucement la carrosserie de manière à l'éloigner du support du répartiteur et retirez la pellicule de l'autre côté du ruban en mousse. Poussez la carrosserie contre le support pour la faire adhérer.
5. Branchez les connecteurs des faisceaux de feux DEL dans les ports du répartiteur (J). Faites correspondre la bande de couleur sur les faisceaux électriques avec la couleur correspondante de chaque indicateur de port sur le répartiteur (blanc pour les phares, rouge pour les feux de recul).
6. Branchez l'étrier fourni au port vert du répartiteur comme indiqué (voir diagramme de câblage, Fig. 7). **Note :** L'étrier permettra aux feux DEL de passer en mode pleine puissance (faisceau élevé). L'étrier n'est pas nécessaire pour que les feux DEL fonctionnent (les feux resteront en mode de faible puissance (faisceau bas) si l'étrier n'est pas utilisé).

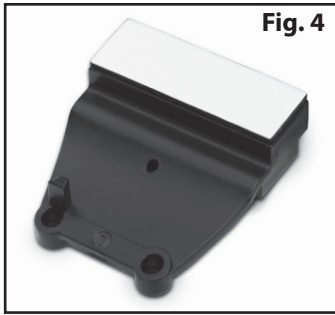

Fig. 4

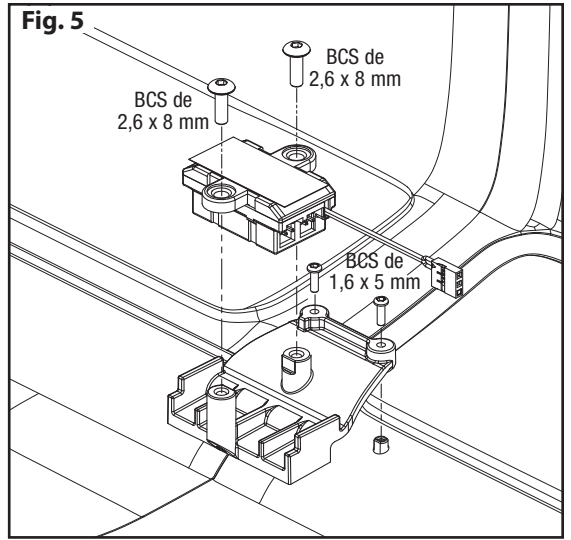
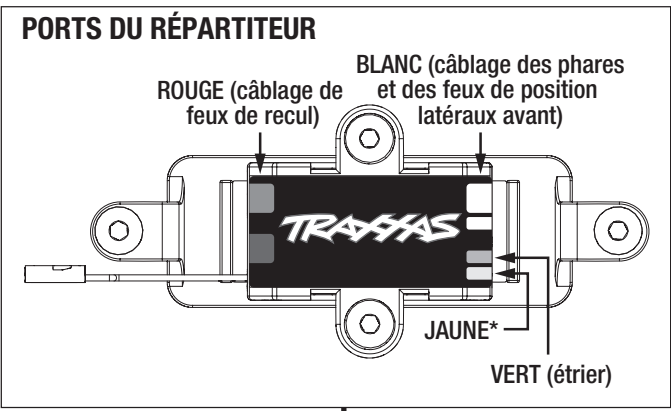
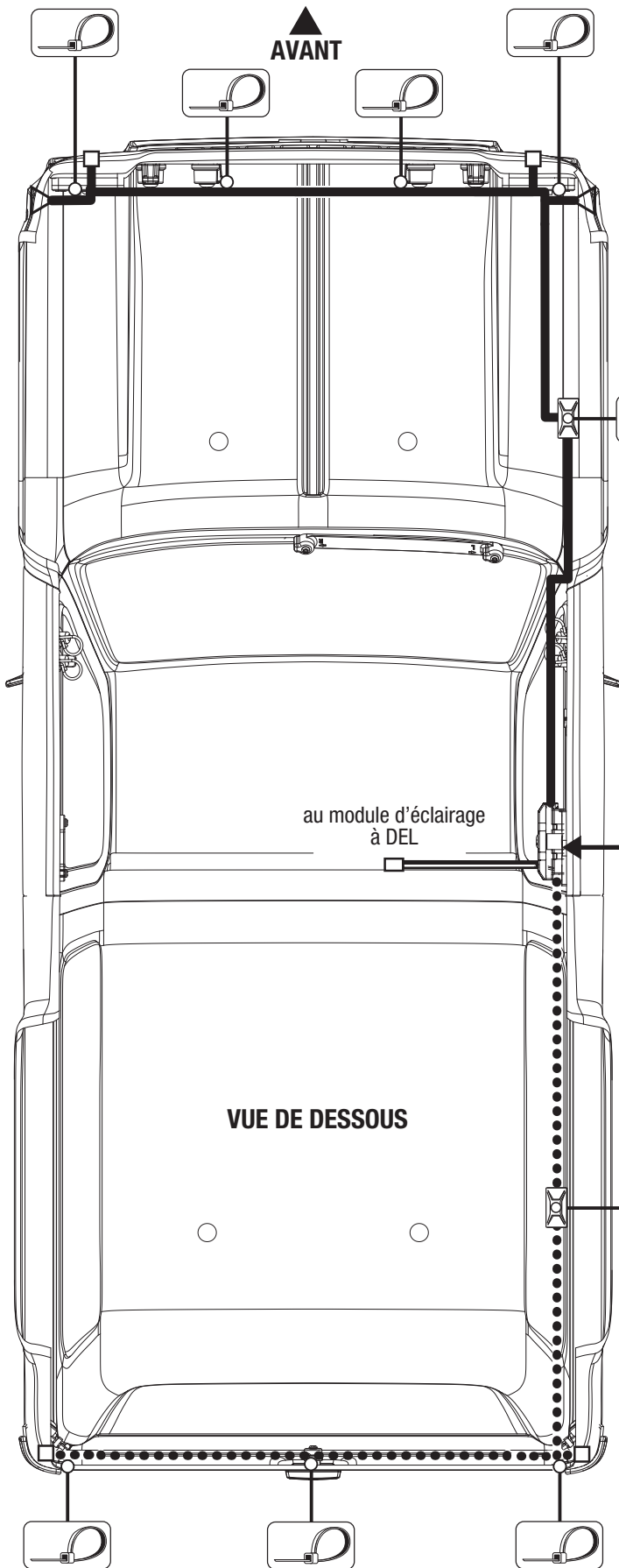

Fig. 5

### Diagramme de câblage

Fig. 7



- Câblage des phares et des feux de position latéraux avant
- ..... Câblage des feux de recul

\*À utiliser avec des accessoires optionnels.  
Non utilisé avec ce kit des feux DEL.

Avant d'installer la carrosserie (avec le kit de feux DEL installé) sur le châssis, coupez les ailes intérieures avant comme illustré ci-dessous pour augmenter la garde au sol des feux de position latéraux. **Note :** Si les ailes intérieures ont un point au-dessous de la marque d'emplacement (voir l'illustration à droite), aucun découpage n'est nécessaire.

